



## 2750

- Materiale del corpo valvola: \_\_\_\_\_ Bronzo  
 - Entrata / Uscita: \_\_\_\_\_ 1" BSP

**Portata (3,5 bar entrata) Valvola sola equi-corrente**

- In continuo ( $\Delta p = 1$  bar): \_\_\_\_\_ 5,9 m<sup>3</sup>/h  
 - Valore massimo ( $\Delta p = 1,8$  bar): \_\_\_\_\_ 7,5 m<sup>3</sup>/h  
 - Cv \*: \_\_\_\_\_ 6,8  
 - Contolav. maX ( $\Delta p = 1,8$  bar): \_\_\_\_\_ 5,6 m<sup>3</sup>/h

**Rigenerazione in equi-corrente**

- Cicli regolabili: \_\_\_\_\_ Sì  
 - Durata massima disponibile (meccanica): \_\_\_\_\_ 164 minuti  
 - Durata max disponibile (elett.): \_\_\_\_\_ 99 minuti per ogni ciclo

**Dimensioni**

- Tubo distributore: \_\_\_\_\_ 26,7 mm (1")  
 - Conduzione allo scarico: \_\_\_\_\_ 3/4"  
 - Conduzione alla salamoia: \_\_\_\_\_ 3/8" (1600); 1/2" (1700)  
 - Filettatura bombola: \_\_\_\_\_ 2 1/2" - 8 NPSM  
 - Altezza (a partire dall'alto della bombola): \_\_\_\_\_ 165 mm

**Bombole utilizzabili**

- Addolcitore: \_\_\_\_\_ 10" - 24"  
 - Filtri: \_\_\_\_\_ 10" - 21"  
 - Potenza elettrica: \_\_\_\_\_ 24V-50Hz

**Pressione**

- Idrostatica: \_\_\_\_\_ 20 bar  
 - Servizio: \_\_\_\_\_ 1,4 a 8,5 bar  
 - Temperatura: \_\_\_\_\_ 1 a 43°C

**Contatore**

- Precisione contatore (+/- 5%): \_\_\_\_\_ 2,6 l/min - 151 l/min  
 - Capacità del contatore: \_\_\_\_\_ Standard 20 m<sup>3</sup>; Estensione 100 m<sup>3</sup>

**Cicli delle rigenerazioni**

Equi-corrente:

- 1) Controlavaggio (controcorrente)
- 2) Salamoia e lavaggio lento (equi-corrente)
- 3) Lavaggio rapido (equi-corrente)
- 4) Riempimento della vasca sale
- 5) Servizio

**Opzioni**

- 27833: 2300 SBV Valvola salamoia di sicurezza x 1600
- 25453 2350 SBV Valvola salamoia di sicurezza x 1700
- FK1084 Pistone NBP (No-by pass acqua dura)
- Valvola Elettronica "SE" o "ET"
- Versione manuale
- Versione Filtro
- Acqua calda: 65°C eco / 82°C crono
- Micro switch ausiliario (contatto libero)

**Certificati**

- Conformità al DM 174 del 06/04/2004
- Compatibilità Elettromagnetica 89/336/CEE, 93/68/CEE
- Bassa Tensione 73/23/CEE, 93/68/CEE
- Direttiva 2002/95/EC (RoHS)
- Certificato di idoneità al contatto con acque potabili

\*Cv : Portata per sola valvola con perdita di carico 0,07 bar espressa in GPM (US)

## 2750

- Valve material: \_\_\_\_\_ Brass  
 - Inlet / outlet: \_\_\_\_\_ 1" BSP

**Flow rate (3,5 bar inlet) valve alone Down flow**

- Continuous (1 bar drop): \_\_\_\_\_ 5,9 m<sup>3</sup>/h  
 - Peak (1,8 bar drop): \_\_\_\_\_ 7,5 m<sup>3</sup>/h  
 - Cv \*: \_\_\_\_\_ 6,8  
 - Max backwash (1,8 bar drop): \_\_\_\_\_ 5,6 m<sup>3</sup>/h

**Downflow regeneration**

- Adjustable cycles: \_\_\_\_\_ Yes  
 - Time max available (mechanics): \_\_\_\_\_ 164 minutes  
 - Time max available (electronics): \_\_\_\_\_ Up to 99 min. each cycle

**Dimensions**

- Distributor pilot: \_\_\_\_\_ 26,7 mm (1")  
 - Drain line: \_\_\_\_\_ 3/4"  
 - Brine line: \_\_\_\_\_ 3/8" (1600); 1/2" (1700)  
 - Mounting base: \_\_\_\_\_ 2 1/2" - 8 NPSM  
 - Height (from the top of tank): \_\_\_\_\_ 165 mm

**Tank size application**

- Water softener: \_\_\_\_\_ 10" - 24"  
 - Filter: \_\_\_\_\_ 10" - 21"  
 - Electrical rate: \_\_\_\_\_ 24V-50Hz

**Pressure**

- Hydrostatic: \_\_\_\_\_ 20 bar  
 - Working: \_\_\_\_\_ 1,4 to 8,5 bar  
 - Working temperature: \_\_\_\_\_ 1 to 43°C

**Meter**

Accuracy range (-/+ 5%): \_\_\_\_\_ 2,6 l/min - 151 l/min  
 - Capacity range: \_\_\_\_\_ Standard 20 m<sup>3</sup>; Extension 100 m<sup>3</sup>

**Regeneration cycles**

Down-flow:

- 1) Backwash (Upflow)
- 2) Brine & slow rinse (Downflow)
- 3) Rapid rinse (Downflow)
- 4) Brine refill
- 5) Service

**Options**

- 27833: 2300 SBV security brine valve x 1600
- 25453: 2350 SBV security brine valve x 1700
- FK1084 Piston NBP (No-by pass hard water)
- Electronics valve "SE" or "ET"
- Manual version
- Filter version
- Hot water 65°C meter / 82°C timeclock
- Auxiliary micro switch (free contact)

**Certificates**

- DM 174 DD April 06, 2004 compliance
- 89/336/CEE, 93/68/CEE Electromagnetic compatibility
- 73/23/CEE, 93/68/CEE Low tension
- 2002/95/EC (RoHS) directive
- Potable water compliance

\* CV : Flow rate of valve alone in GPM at 0,07 bar pressure drop.

**CONSIGLI GENERALI****• Pressione**

Affinché la valvola rigeneri correttamente, è necessaria una pressione minima di 1,4 bar. Non superare gli 8,5 bar; in tal caso, installare un limitatore di pressione a monte dell'apparecchio.

**• Collegamento elettrico**

Assicurarsi che l'alimentazione elettrica non possa essere interrotta tramite un interruttore installato a monte dell'impianto. Se il cavo di alimentazione è danneggiato, farlo sostituire tassativamente da personale specializzato.

**• Tubazione esistente**

Deve essere in buono stato e priva di incrostazioni. Deve, inoltre, essere conforme alle norme vigenti. In caso di dubbio, è preferibile sostituirla. L'installazione di un pre-filtro è sempre consigliata.

**• By-pass**

Prevedere sempre l'installazione di una valvola by-pass qualora l'apparecchio ne sia sprovvisto.

**• Temperatura dell'acqua**

La temperatura dell'acqua non deve eccedere 43°C e l'impianto non deve essere sottoposto a temperature rigide (rischio di gravi danni a causa del gelo).

**ISTRUZIONI DI MONTAGGIO**

• Sistemare le bombole dell'addolcitore nel luogo prescelto in piano in modo da garantirne la stabilità.

• Con il freddo, si raccomanda di riportare la valvola a temperatura ambiente prima di procedere al montaggio.

• L'allacciamento dell'apparecchio alle reti dell'acqua d'ingresso, di distribuzione dell'acqua trattata e di scarico deve essere effettuato correttamente nel pieno rispetto delle norme vigenti.

• Il tubo distributore deve essere tagliato raso collo della bombola. Smussare leggermente il fermo per evitare il deterioramento della guarnizione di tenuta durante il montaggio.

• Lubrificare la guarnizione del tubo distributore e la flangia con un lubrificante al silicone 100%. Non utilizzare altri tipi di oli lubrificanti che possono danneggiare la valvola.

• Le saldature alla tubatura principale e allo scarico devono essere effettuate prima del raccordo della valvola per evitare danni irreversibili.

• Per fare da tenuta tra il raccordo allo scarico e il regolatore di flusso usare solo guarnizioni Teflon®.

• Per gli apparecchi dotati di by-pass, mettere in posizione "by-pass". Aprire l'ammissione d'acqua principale. Lasciar scorrere per qualche minuto dell'acqua fredda da un rubinetto posto nelle vicinanze per far fuoriuscire qualunque corpo estraneo residuo dai condotti (residui di saldatura). Chiudere il rubinetto.

• Mettere il by-pass in posizione "servizio" e lasciare che l'acqua scorra nella bombola. Quando lo scorrimento si arresta, aprire un rubinetto d'acqua fredda e lasciare scorrere l'acqua finché l'aria non sia fuoriuscita.

• Collegare elettricamente l'apparecchio. Verificare che la valvola sia in posizione "servizio".

• Riempire la vasca sale d'acqua fino a circa 25 mm dal fondo (laddove previsto). In caso contrario, riempire la vasca sale finché il diffusore posto sulla canna della salamoia sia ricoperto. Per il momento, non versare il sale.

• Azionare una nuova rigenerazione manuale, portare la valvola in posizione "aspirazione e lavaggio lento" per aspirare l'acqua dalla vasca fino al blocco dell'air check; il livello dell'acqua dovrebbe essere all'incirca a metà della gabbia di valvola.

• Aprire un rubinetto d'acqua fredda e lasciar scorrere l'acqua per far fuoriuscire l'aria dalla rete.

• Portare la valvola in posizione "rinvio dell'acqua" e lasciarla tornare automaticamente in posizione "servizio".

• Riempire la vasca col sale. Adesso la valvola può funzionare

**GENERAL ADVICE****• Pressure**

A minimum pressure of 1.4 Bar is required for the valve to operate effectively. Do not exceed 8.5 Bar; if you face this case, you should install a pressure regulator upstream the system.

**• Electrical connection**

An uninterrupted current supply is required.

If the electrical cable is damaged, it must imperatively be replaced by a qualified installer.

**• Existing plumbing**

Should be in a good state, free from lime scale and comply with current regulations. In doubt, replacement should be preferred.

The installation of a pre-filter is always recommended.

**• By-pass**

Always provide a by-pass valve for the installation, if the unit is not equipped with one.

**• Water temperature**

Water temperature should not exceed 43°C and the unit cannot be subjected to freezing conditions (risk of serious damages because of the cold).

**INSTALLATION INSTRUCTIONS**

• Install the unit in a chosen flat firm surface in stable way.

• During cold weather, it is recommended to bring the valve back to room temperature before operating.

• All plumbing for water inlet, distribution and drain lines should be done correctly in accordance with legislation in force at the time of installation.

• The distribution tube should be cut flush with the top of the tank. Slightly bevel the ridge in order to avoid deterioration of the seal whilst fitting the valve.

• Lubricate the distribution tube joint and the base joint with a 100% silicon lubricant (P/N 16174). Never use other types of greases that may damage the valve.

• All soldering on main plumbing and to the drain line should be done before fitting the valve. Failing to do so can generate irreversible damages.

• Only use Teflon® tape if necessary in order to seal between the drain fitting and the outlet flow control.

• On units with by pass, place in by pass position. Turn on the main supply. Open a cold soft water tap nearby and let run a few minutes or until the system is free from foreign material (usually solder) that may have resulted from the installation. Once clean, close the water tap.

• Place the by-pass in service position and let water flow into the mineral tank. When water flow stops, slowly open a cold water tap nearby and let run until the air is purged from the unit.

• Plug the valve to a power source. Once plugged the valve may do a cycle on its own in order to go to service position.

• Fill approximately 25mm of water above the grid plate, (if used).

Otherwise, fill to top of the air check in the brine tank. Do not add salt to the brine tank at this time.

• Initiate a manual regeneration, bring the valve into brine draw and slow rinse position in order to draw water from the brine tank until blockage of the aircheck. The water level will be approximately in the middle of the air check.

• Open a cold water tap and let the water run in order to drain the air out of the circuit.

• Bring the valve in brine refill position and let it get back to service position automatically.

• Add salt to the brine tank, now the valve will operate

DIMENSIONI VALVOLA 2750 / DIMENSIONS VALVE 2750

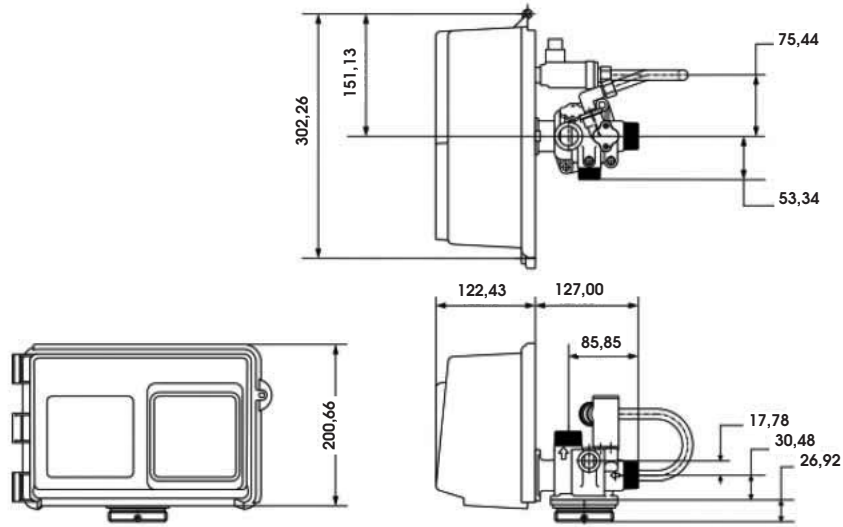

EIETTORI/ INJECTORS

TYPE OF VALVE	DIAMETER	LITERS	Injector		DLFC	BLFC	
			DF	UF		DF	UF
2750/1600	10"	35 à 42 l	1	0	2,4	0.50	0.50
	12"	43 à 56 l	2	1	3,5	0.50	0.50
	14"	57 à 85 l	3	2	5,0	1,0	1,0
	16"	86 à 113 l	3	3	7,0	1,0	1,0
2750/1700	16"	86 à 113 l	3C	-	7,0	1.2	-
	21"	114 à 198 l	4C	4C	10,0	2,0	2,0
	24"	199 à 283 l	4C	4C	15,0	2,0	2,0
	30"	284 à 425 l	5C	5C	25,0	4,0	4,0

SCHEMA ELETTRICO VALVOLA MECCANICA/ WIRING DIAGRAMS MECHANICS VALVE

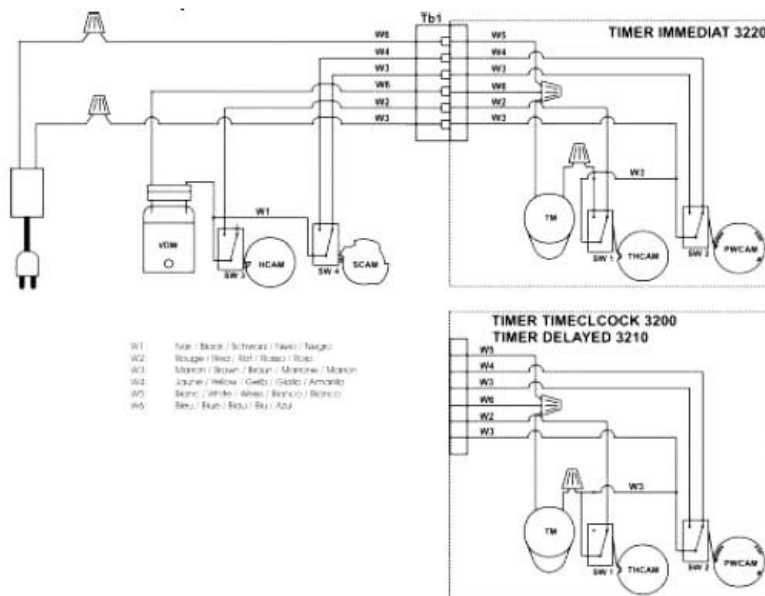

RICAMBI 2750 / SPARE PARTS 2750

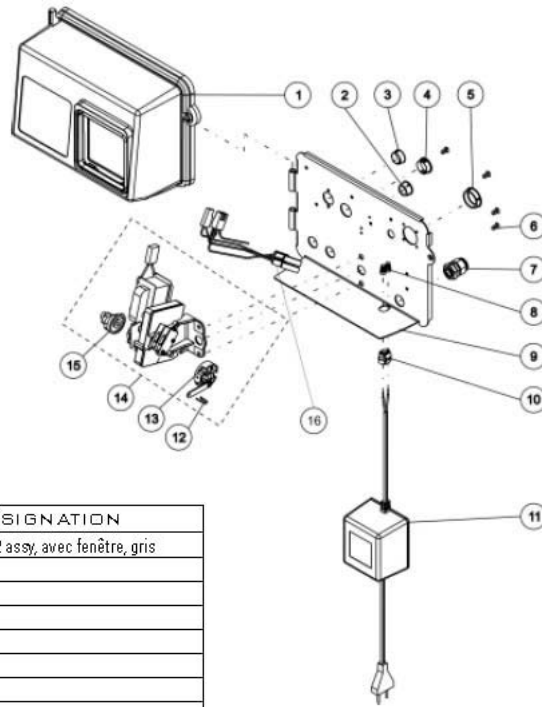

ITEM	QTY	P/N	DESCRIPTION	DÉSIGNATION
1.	1	26217	Cover Pro2 assy, with clear window , grey	Couvercle Pro2 assy, avec fenêtre, gris
2.	1	13741	Hole plug,	Bouchon
3.	1	15806	Hoe plug ,	Bouchon
4.	1	16493	Hole plug	Bouchon
5.	1	17421	Hole plug	Bouchon
6.	4	19801	Hole plug	Bouchon
7.	1	17967	Strain relief	Serre câble
8.	2	BR40422	Wrire nut	Conne cteur
9.	1	BU28111	Backplate hinged	Platine
10.	1	13547-03	Strain relief	Serre câble
11.	1	26260	Transformer 60VA	Transformateur 60VA
12.	1	10909	Connecting pin	Goupille
13.	1	24267	Drive cam assembly	Came assemblée
14.	1	27204-01	Motor assembly 24V with microswitchs & cams DF	Moteur 24V complet avec microswitch & cames DF
		27927-01	Motor assembly 24V, with microswitch & cams UF	Moteur 24V complet avec microswitch & cames UF
15.	1	28389	Brine cam	Came à saumure
16.	1	40400	Wire harness	Faisceau électrique
	1	BR40941	Wire harness for NT timer	Faisceau électrique pour le timer NT

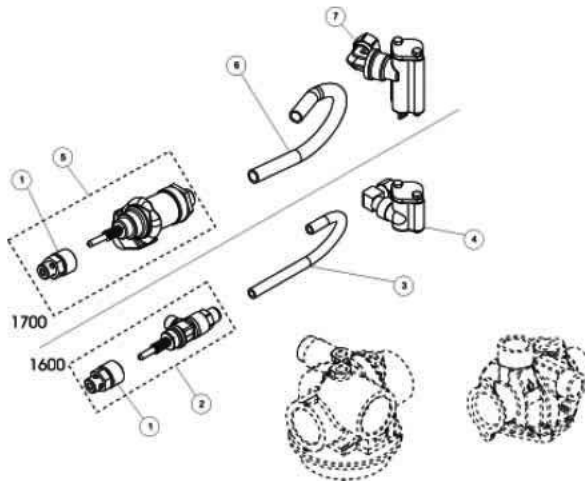

ITEM	QTY	P/N	DESCRIPTION	DÉSIGNATION
1.	1	11749	Brine valve stem guide	Ecrou vanne à saumure
2.	1	18092-xx	Brine valve 1600 assy (specify BLFC size)	Vanne à saumure 1600 (spéc. taille BLFC)
3.	1	12774	Brine tube 1600, valve 2750	Tube connexion vanne à saumure 1600, 2750
		16508-01	Brine tube 1600, valve 2850	Tube connexion vanne à saumure 1600, 2850
4.	1	24199-xx	Injector 1600 assy (specify injector size)	Injecteur 1600 assemblé (spéc. taille injecteur)
5.	1	24181-xx	Brine valve 1700 assy (specify injector size)	Injecteur 1700 assemblé (spéc. taille injecteur)
6.	1	15416	Brine tube 1700, valve 2750	Tube connexion vanne à saumure 1700, 2750
		BU28493	Brine tube 1700, valve 2850	Tube connexion vanne à saumure 1700
7.	1	24173-xx	Injector 1700, valve 2750	Injecteur 1700 assy (spéc. taille injecteur), 2750
		18921-xx	Injector 1700, valve 2850	Injecteur 1700 assy (spéc. taille injecteur), 2850

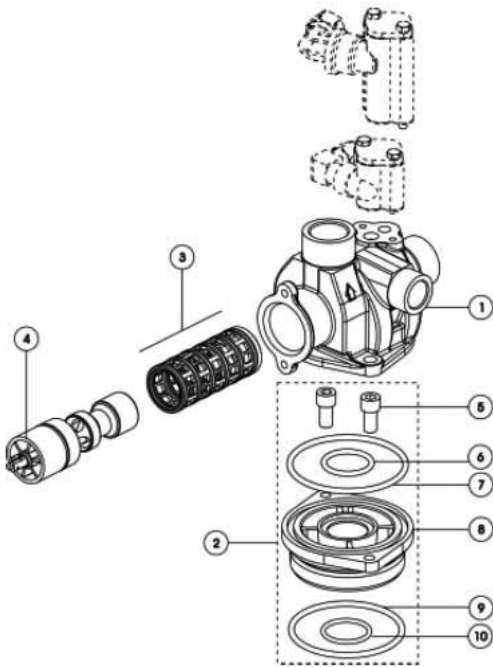

ITEM	QTY	P/N	DESCRIPTION	DÉSIGNATION
1.	1	BU1474 9-20	Valve body, 2750	Corps de vanne 2750
2.	1	24962	Adapter base assy	Ensemble d'embase complet
3.	1	28415	Seals and spacers kit	Kit joints et entretoises
4.	1	24067	Piston standard assembly	Piston standard assemblé
	1	26595-00	Piston NBP assembly	Piston NBP assemblé
5.	2	21361	Screw	Vis
6.	1	11710-01	O'ring	Joint torique
7.	1	11208-01	O'ring	Joint torique
8.	1	23786-10	Adapter base	Embase
9.	1	10381-01	O'ring	Joint torique d'étanchéité bouteille
10.	1	13304	O'ring	Joint torique d'étanchéité tube distributeur

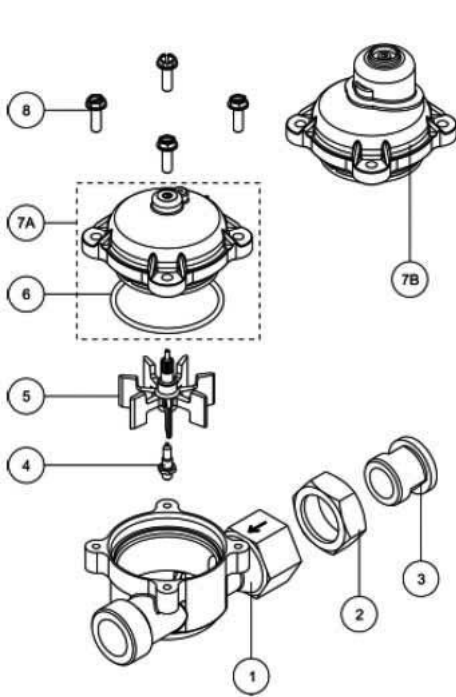

ITEM	QTY	P/N	DESCRIPTION	DÉSIGNATION
1	1	13906-20	Meter body, 3/4"	Corps de compteur 3/4"
2	1	23399	Nut	Ecrou
3	1	13942	Nut retainer	Ecrou de retenue
4	1	13882	Impeller post	Axe de turbine
5	1	13509	Impeller	Turbine
6	1	13847	O'ring	Joint torique
7A	1	14038	Meter cover assembly 8m³	Couvercle de compteur assemblé 8m³
7B	1	BR15150	Meter cover assembly 40m³	Couvercle de compteur assemblé 40m³
7C	1	18330	Electronic meter cover assembly	Couvercle de compteur électronique
8	4	11737	Screw	Vis

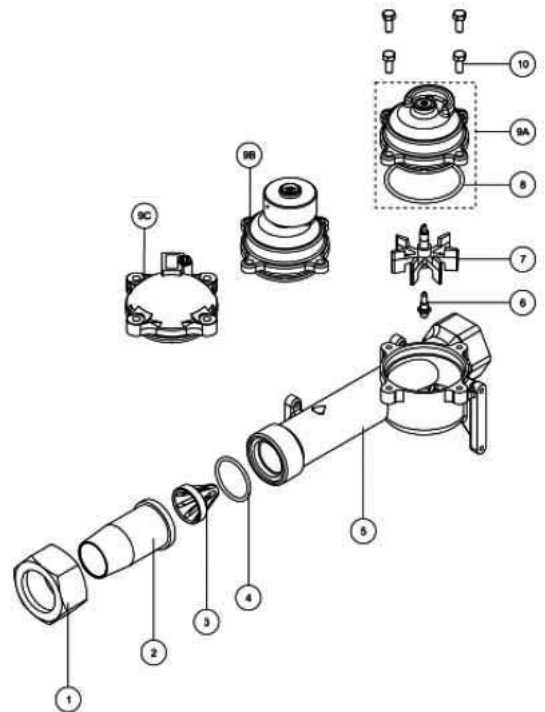

ITEM	QTY	P/N	DESCRIPTION	DÉSIGNATION
1	1	14962	Nut	Ecrou
2	1	14961-01	Nipple	Manchon
3	1	14960	Flow straightener	Casseur de flux
4	1	13287-01	O'ring	Joint torique
5	1	14959-20	Meter body 1"	Corps de compteur 1"
6	1	13882	Impeller post	Axe de turbine
7	1	13509	Impeller	Turbine
8	1	13847	O'ring	Joint torique
9A	1	15218	Meter cover assembly 20m³	Couvercle de compteur assemblé 20m³
9B	1	15237	Meter cover assembly 100m³	Couvercle de compteur assemblé 100m³
9C	1	18330	Electronic meter cover assembly	Couvercle de compteur électronique assemblé
10	4	11737	Screw for mechanical meter cover	Vis pour les couvercles mécaniques
	4	21716	Screw for electronic meter cover	Vis pour le couvercle électronique